



# *Minerva*

## *Modellismo Ferroviario*

art. F003C

Istruzioni di montaggio

Portagancio NEM

## Contenuto del kit:

Codice	Quantità	Materiale	Descrizione
F003C	1	Alpacca 0.4mm	Portagancio NEM
L013C	2	Ottone	Perno per portagancio NEM

## Informazioni generali

Questo documento contiene le istruzioni necessarie per assemblare un portagancio NEM fornito nei kit di Minerva Modellismo.

È inteso ovunque che le operazioni debbano essere ripetute per entrambi i portaganci forniti nel kit.

Qualora doveste riscontrare difficoltà in qualche passaggio o le istruzioni non dovessero risultare chiare, siamo sempre a disposizione via mail [info@minervamodellismo.it](mailto:info@minervamodellismo.it), oppure tramite la sezione contatti del nostro sito [www.minervamodellismo.it/contatti](http://www.minervamodellismo.it/contatti)

## Pulizia dei pezzi

Prima di cominciare a montare il modello, è consigliato pulire i pezzi dai loro supporti:

- Per le fotoincisioni suggeriamo l'uso di un tronchese affilato o di un cutter (su superficie rigida) per separare i pezzi dalla lastrina. Successivamente nei punti di giunzione dei testimoni può essere passata una limetta per eliminare i residui;

1

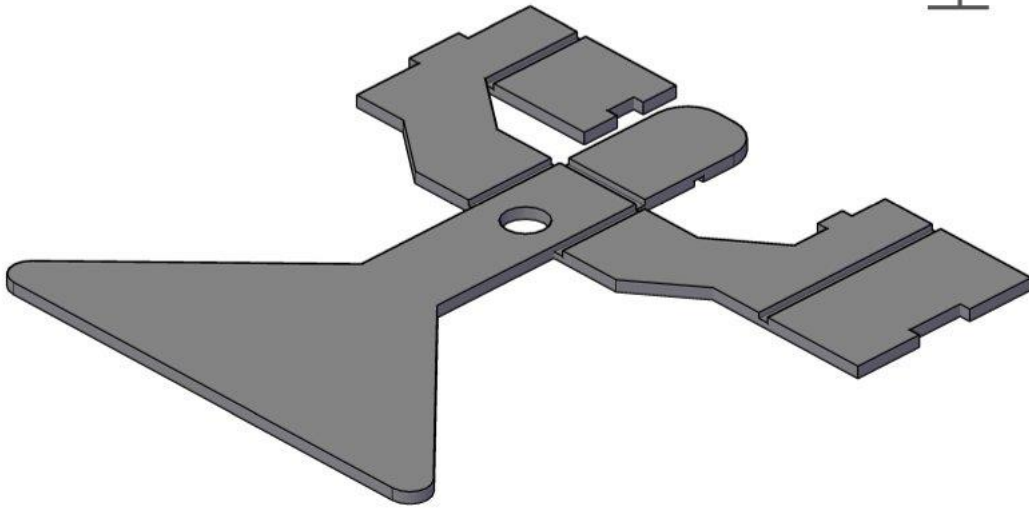

Partire con il pezzo posizionato come in figura, con le linee di piegatura verso l'alto.

2

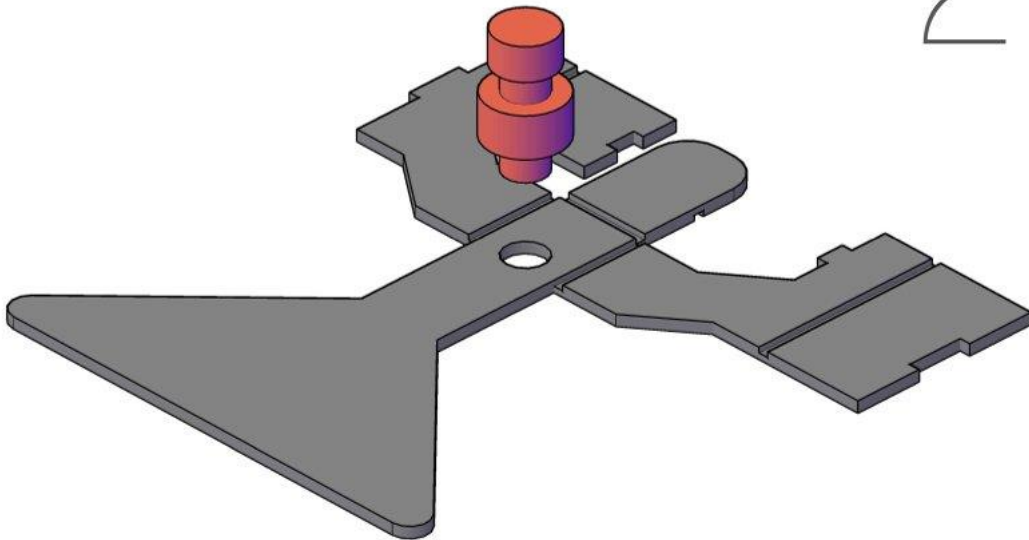

Inserire il perno della molla nel foro.

3

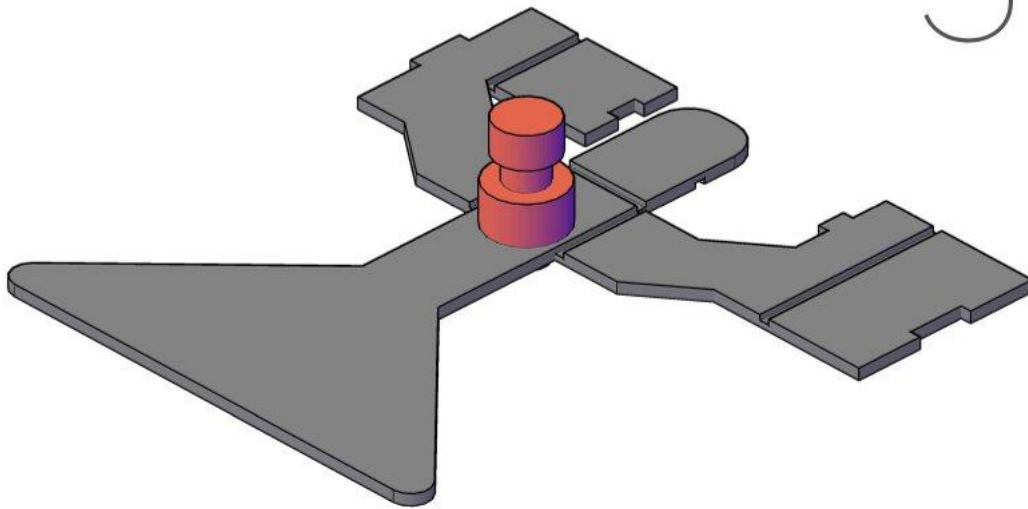

Prima di fissarlo, assicurarsi che sia ben aderente alla superficie su cui è appoggiato.



Fare attenzione a non abbondare con lo stagno (o colla).

4

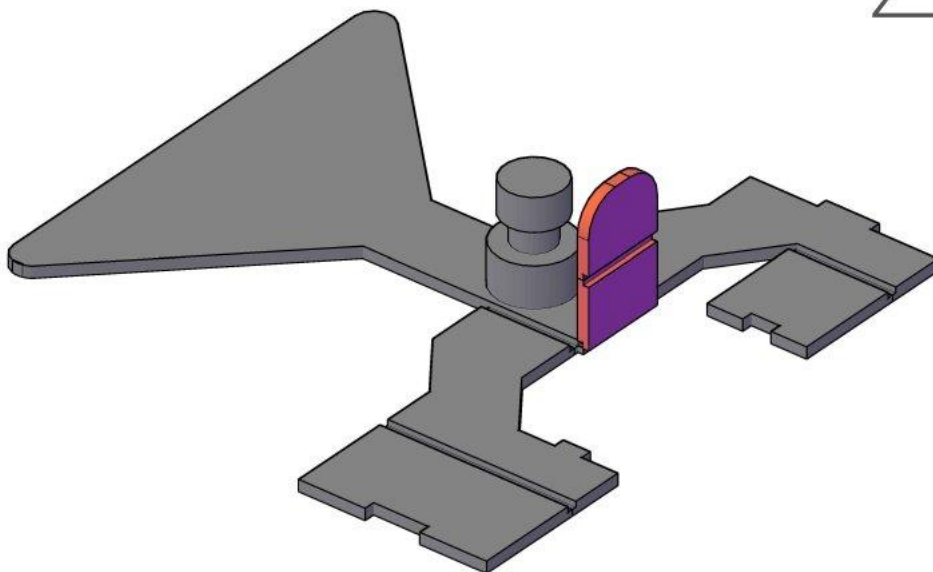

Piegare la linguetta verso l'alto.

5

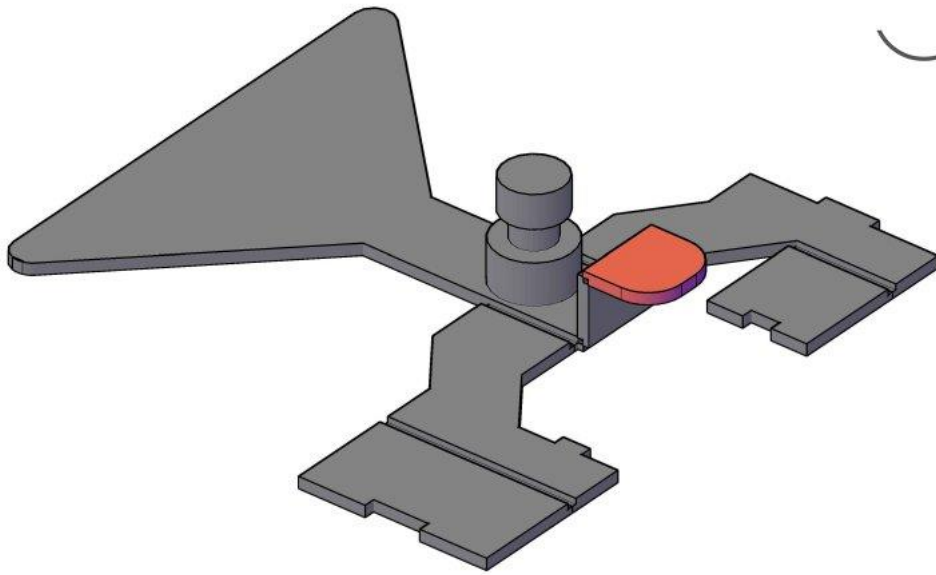

Completare la piega della linguetta in avanti.

6

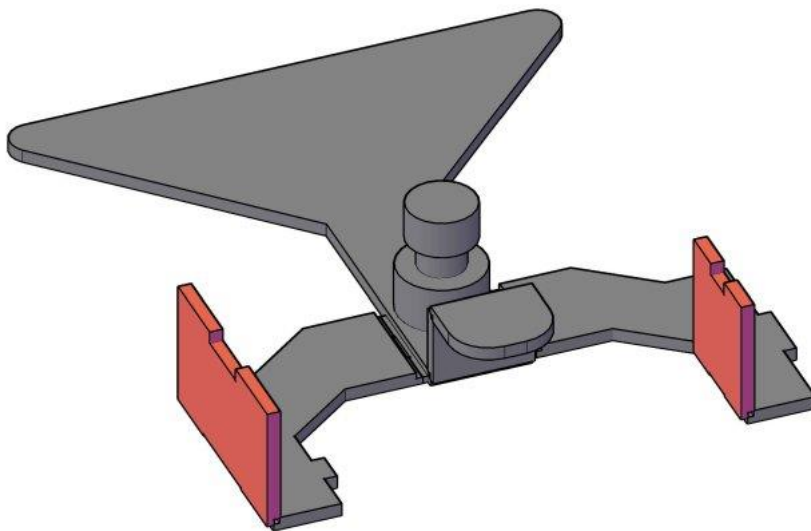

Piegare le due estremità della scatola del portagancio verso l'alto come mostrato in figura.

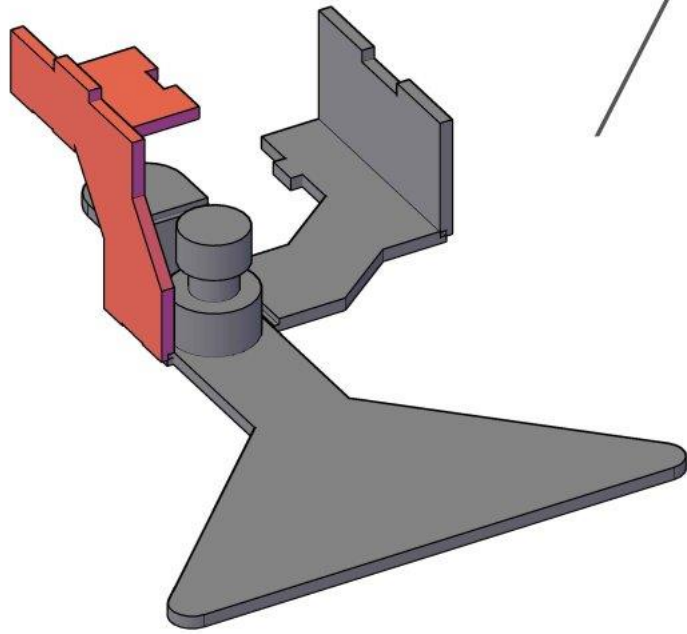

Piegare verso l'alto la prima ala.

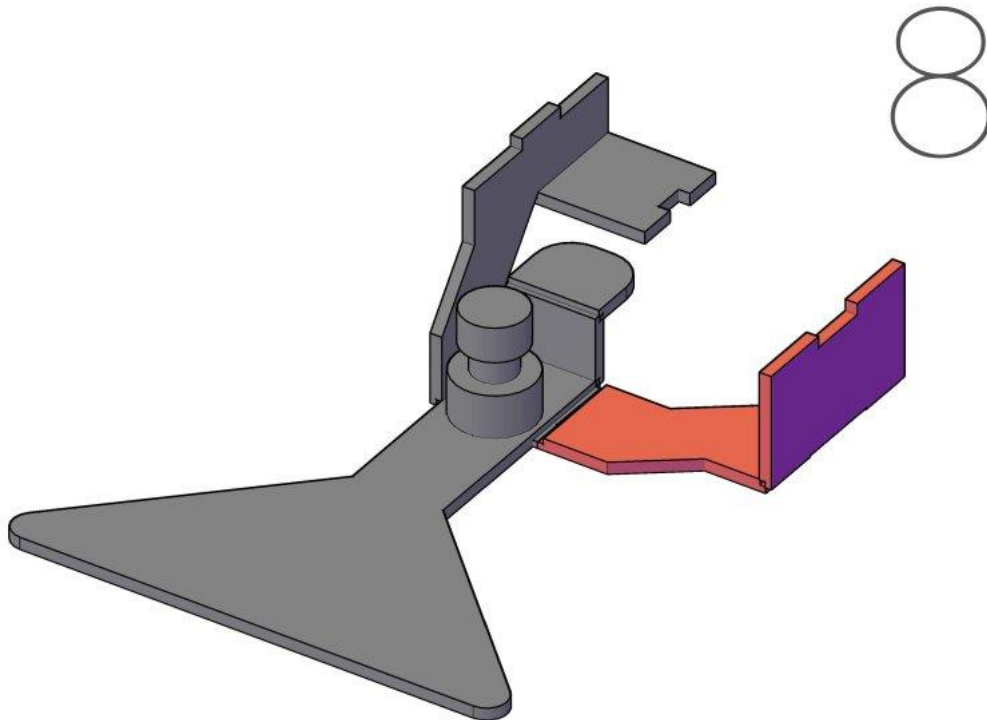

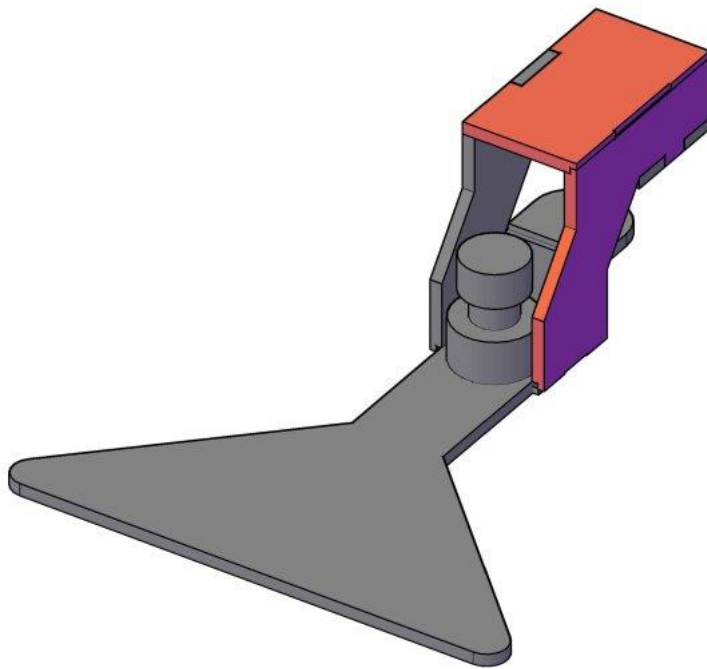

9

Procedere anche con la seconda ala per chiudere il cassetto. Assicurarsi della perpendicolarità dell'insieme e se necessario, aggiustare con una pinza delicatamente.

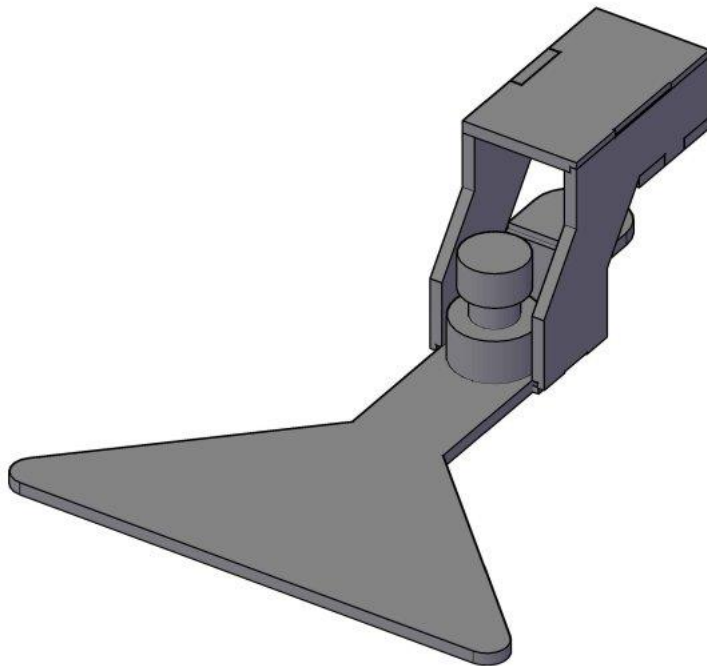

10



## Verniciatura

Il montaggio del modello è a questo punto terminato, è possibile procedere con la verniciatura secondo lo schema di coloritura del kit a cui è abbinato.

Prima di passare al colore, suggeriamo di dare una mano di primer, compatibile con quella che sarà la vernice utilizzata.